

КОМОД БЕРЖЕР 2 1500*400*730

ПОРЯДОК СБОРКИ ИЗДЕЛИЯ.

Для сборки изделия потребуется ключ шестигранный 4мм Сборку каркаса комода рекомендуется осуществлять не менее двух человек ввиду большого веса комплектующих деталей. (**Рекомендуется все работы по сборке комода осуществлять в горизонтальном положении**):

1. На стойки левую и среднюю (Детали №3 и №5) установить шариковые направляющие с помощью шурупов 3,5*16 в намеченные места.

Примечание: шариковые направляющие состоят из двух планок, одна половина направляющей крепится к боковине шкафа, другая к боковой стенке ящика(попарно).

Нужно сначала до упора вытащить первую направляющую и нажать на курок между первой и второй направляющей и легонько ее вытащить наружу.

2. На дно (Деталь №2) устанавливаем опоры (ножки) при помощи конфирматов 7*50.

3. С помощью конфирматов 7*50 присоединяем среднюю стойку ко дну (Деталь 2 и 5).

4. На деталь 5 с помощью стяжек минификс+шток и конфирматов 7*50 соединить детали 8,13,12.(Полка и планки).

5. С помощью конфирматов 7*50 и стяжек минификс+шток соедините детали поз. 3,4 (бока).

6. На деталь 1 (крышка) установить шток соединитель и соединить с деталью 3.

После чего произвести фиксацию через деталь 12,13 при помощи шурупа 4*30 предварительно выставить деталь 1 относительно корпуса.

7. Установите заднюю стенку ХДФ при помощи гвоздей.

8. В отверстия на стойках (Детали №4 и 5) вставьте полкодержатели.

9. С помощью шурупов 3,5*16 закрепите накладные петли в отверстия на фасадах 6, так чтобы рычаг петли находился перпендикулярно полотну фасада двери.

10. Установите фасады 6 в проёмы собранного комода и закрепите шурупами на петлях 3,5*16.

11. При необходимости выровняйте положение фасадов относительно проёма комода с помощью регулировочных винтов петель.

12.Закрепите ручки на фасадах 6 с помощью шурупов 3,5*16

13. Из деталей 10,11 соберите каркас ящика с помощью конфирматов 7*50,установить дно ящика ХДФ 14 при помощи гвоздей.

14. Установите шариковые направляющие 350 мм на боковины ящиков 11,закрепив в намеченные место шурупами 3,5*16.

15. Установите собранный ящик на направляющие в проём каркаса комода

16. Задвиньте ящик, затем при помощи двухстороннего скотча произвести установку фасада ящика (Деталь №7) относительно проема, если не получилось ровно, отсоедините и установите заново.
17. После чего зафиксировать фасад (деталь №7) при помощи шурупа 4*30 через переднюю планку ящика 10.
18. На собранный ящик установите ручку с помощью шурупов 3,5*16

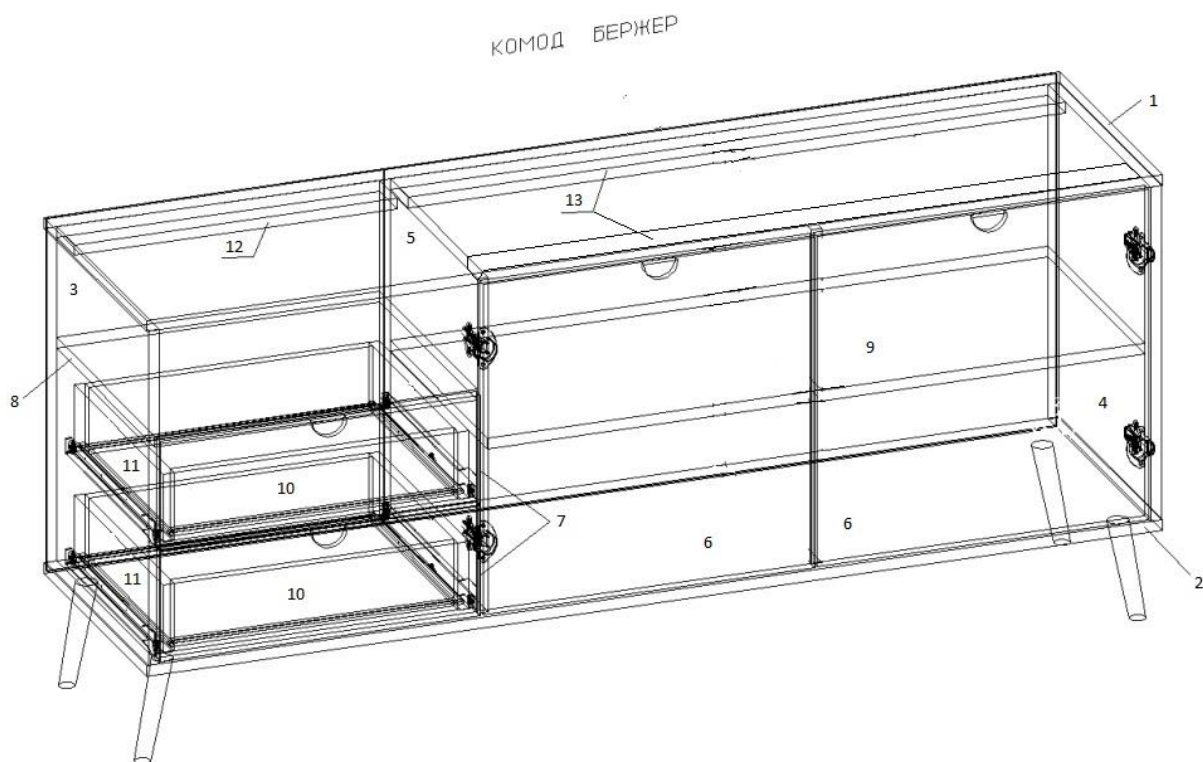

КОМПЛЕКТАЦИЯ

№	ДЕТАЛЬ	РАЗМЕР	КОЛ-ВО
1	КРЫШКА	1500*400	1
2	ДНО	1500*400	1
3	СТОЙКА	568*400	1
4	СТОЙКА	568*400	1
5	СТОЙКА	568*380	1
6	ФАСАД	561*483	2
7	ФАСАД ЯЩИКА	183*483	2
8	ПОЛКА	489*380	1
9	ПОЛКА	960*370	1
10	СТЕНКА ЯЩИКА	431*120	4
11	БОКОВИНА ЯЩИКА	350*120	4
12	ПЛАНКА	489*100	1
13	ПЛАНКА	962*100	2
14	ДНО ЯЩИКА ХДФ	459*396	2
15	ЗАДНЯЯ СТЕНКА ХДФ	388*511	1
16	ЗАДНЯЯ СТЕНКА ХДФ	194*511	1
17	ЗАДНЯЯ СТЕНКА ХДФ	982*290	2

ФУРНИТУРА	КОЛ-ВО
КОНФИРМАТ 7*50	20
ШУРУП 4*30	10
ПЕТЛЯ ВКЛАДНАЯ	2
ПЕТЛЯ НАКЛАДНАЯ	2
ШУРУП 3,5*16	48
СТЯЖКА МИНИФИКС+ШТОК	10
ПРОФИЛЬ-РУЧКА 32 мм	4
ОПОРА БУК	4
ГВОЗДИ	60
КЛЮЧ ШЕСТИГРАННЫЙ 4мм	1
НАПРАВЛЯЮЩИЕ ШАРИКОВЫЕ 350мм	2
ПОЛКОДЕРЖАТЕЛЬ	4